

Essentiel

Étiqueteuse adhésive automatique - jusqu'à 2 étiquettes

Machine adaptée aux bouteilles de vin et produits cylindriques.



L'Essentiel est une étiqueteuse automatique équipée de :

- Un châssis tout inox.
- Un convoyeur motorisé (chaîne largeur 82.6mm).
- Un centreur automatique multiformat (demi/bouteille/magnum) pour le capsulage.
- n poste de pose d'étiquettes adapté aux produits cylindriques. L'ajustement de la hauteur de pose des étiquettes se fait manuellement en modifiant la hauteur du plateau d'étiquettes.
- Un mandrin en Ø76 mm (en standard) sur lequel déposer le rouleau d'étiquettes. Le rouleau d'étiquettes est prévu pour un sens d'enroulement en extérieur gauche.
- Une cellule de détection du produit pour déclencher la dépose de l'étiquette.
- Un vérin plaqueur permettant l'étiquetage de produits aux diamètres compris entre 60 et 150 mm (en standard).
- Une table rectangulaire en sortie de machine (capacité : jusqu'à 24 bouteilles selon le format des bouteilles).
- Un écran tactile pour piloter et régler la machine ainsi qu'un compteur de produits.

Options disponibles

- Une vis de sélection multiformat pour cadencer.
- Un distributeur de capsules (réglage de la hauteur manuelle).
- Une sertisseuse pour les capsules (à galets ou cloche thermique).
- Un poste de pose contre-étiquettes adapté aux produits cylindriques. La hauteur et le réglage sont identiques au poste de pose d'étiquettes.
- Un programme permettant d'étiqueter les étiquettes et les contre-étiquettes présentes sur un même rouleau.
- Une réhausse du (des) poste(s) de pose d'étiquettes. Cette option vous permettra de passer à une hauteur de bobine 290 mm (contre 190 mm en standard).
- Un marqueur / codeur pour déposer une DLC, un code-barre, etc...
- Une cellule de repérage afin d'orienter l'étiquette sur un cran.
- Une cellule ultrason pour étiquettes transparentes.
- Une cellule repérage étiquette.

Cette machine est évolutive : les options ci-dessus peuvent être rajoutées chez le client avec l'intervention d'un technicien.

Limites de l'Essentiel

- Les bouteilles coniques.
- Les bouteilles avec un diamètre supérieur à 115 mm de hauteur et un diamètre mini de Ø40.

Caractéristiques techniques Essentiel

MASSE APPROXIMATIVE EN KG	120 kg (selon option)
DIMENSIONS (AVEC CHÂSSIS)	2591 mm de longueur 1882 mm de hauteur 778 mm de largeur
PUISSANCE ABSORBÉE	1kW (selon options)
TENSION D'ALIMENTATION	380V 5 fils (3P + T + N) ou 380V 4 fils (3P+T) + prise 220V (À préciser à la commande)
ALIMENTATION PNEUMATIQUE	6 bars constants - Air sec et non lubrifié (Tuyau à prévoir Ø Int/Ext = 8/10 mm)
COMMANDE	par écran tactile
TEMPÉRATURE IDÉALE DE FONCTIONNEMENT	de 10°C à 30°C

Attention, cette machine nécessite une alimentation électrique et pneumatique.

Focus technique n°1

SENS D'ENROULEMENT : EXTÉRIEUR GAUCHE

La machine est prévue pour recevoir des rouleaux d'étiquettes avec un sens d'enroulement extérieur gauche. De plus, les dimensions des bobines doivent être les suivantes :

- a : diamètre mandrin = 76 mm
- b : diamètre maxi bobine = 260 mm
- c : hauteur de bobine maxi (selon hauteur de pose)= 190 mm (290 mm en option)
- d : échenillage = 3-5 mm

Qualité minimale du ruban utilisé : 90 g

Nota : Les bobines d'étiquettes doivent être conservées dans un endroit sec entre 15°C et 18°C.

N'hésitez pas à contacter votre commercial ou votre imprimeur, des solutions au cas par cas peuvent être trouvées.

Focus technique n°2

CENTREUR AUTOMATIQUE MULTIFORMAT

Le centreur automatique permet de centrer des produits positionnés sur le convoyeur. Le produit peut ainsi être maintenu lors d'une opération donnée (habillage par un distributeur de capsules, par un poste de sertissage). Le centreur est solidaire du convoyeur et s'adapte parfaitement aux différents formats des bouteilles de vin (pas de réglages ou changement d'outillages).

Focus technique n°3

ÉCRAN TACTILE

L'écran tactile couleur permet de régler facilement plusieurs paramètres comme :

- L'activation des postes et des options.
- Le réglage des temporisations (sortie d'étiquette, espacement).
- La vitesse de cadencage (si vis de sélection en option).
- Un compteur journalier.

Focus technique n°4

VIS DE SÉLECTION MULTIFORMAT (en option)

La vis de sélection est utilisée pour créer un pas régulier entre les produits à étiqueter. Nous disons qu'elle "cadence" les produits (gain de temps conséquent).

Focus technique n°5

DISTRIBUTEUR DE CAPSULES (en option)

Le distributeur de capsules est un système permettant de déposer automatiquement des capsules non serties sur des goulots de bouteilles à partir de bâtonnets de capsules. Le réglage de la hauteur de ce distributeur est manuel (avec un volant).

Les dimensions du plateau sont de 500 par 430 mm (capacité maximale de 800 capsules). Ce distributeur prend en charge les capsules de diamètre 30 mm et de longueur comprise entre 30 à 60mm.

L'éjection des capsules se fait par double soufflette tandis que la dépose de la capsule sur le goulot est réalisée par l'action d'un vérin pneumatique. Le goulot est centré et maintenu de manière automatique par un centreur multiformat.

Focus technique n°6

SYSTÈME DE SERTISSAGE (en option)

Que vous choisissiez une sertisseuse à galets (8 galets - 1400 tours/minutes) ou une sertisseuse thermique, cette option permet de sertir automatiquement les capsules qui ont été préalablement déposées sur des bouteilles.

Le choix entre l'une ou l'autre de ses sertisseuses dépend de la composition de vos capsules : métallique ou plastique. Les systèmes de sertissage CDA possèdent des centreurs et maintien automatique des bouteilles. La cadence se règle via l'écran tactile. Quant au réglage de la hauteur de sertissage, il est manuel.

Focus technique n°7

CELLULE ULTRASON (en option)

La cellule d'échenillage ultrason est à utiliser en lieu et place de la cellule échenillage standard afin de détecter les étiquettes transparentes sur la glassine.

Focus technique n°8

CELLULE REPÉRAGE ÉTIQUETTE (en option)

La cellule repérage étiquette permet de détecter une étiquette déjà présente sur la bouteille afin de positionner une nouvelle étiquette à l'endroit souhaité (exemple: médaille concours au dessus de l'étiquette ou recouvrement d'une contre étiquette d'une autre langue par dessus la contre étiquette standard).

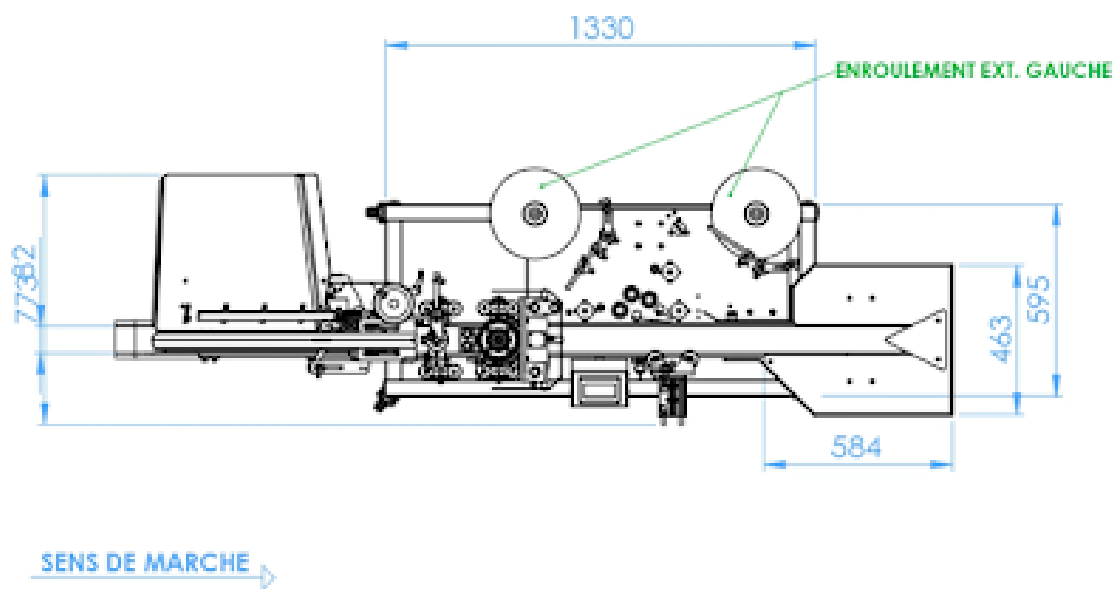
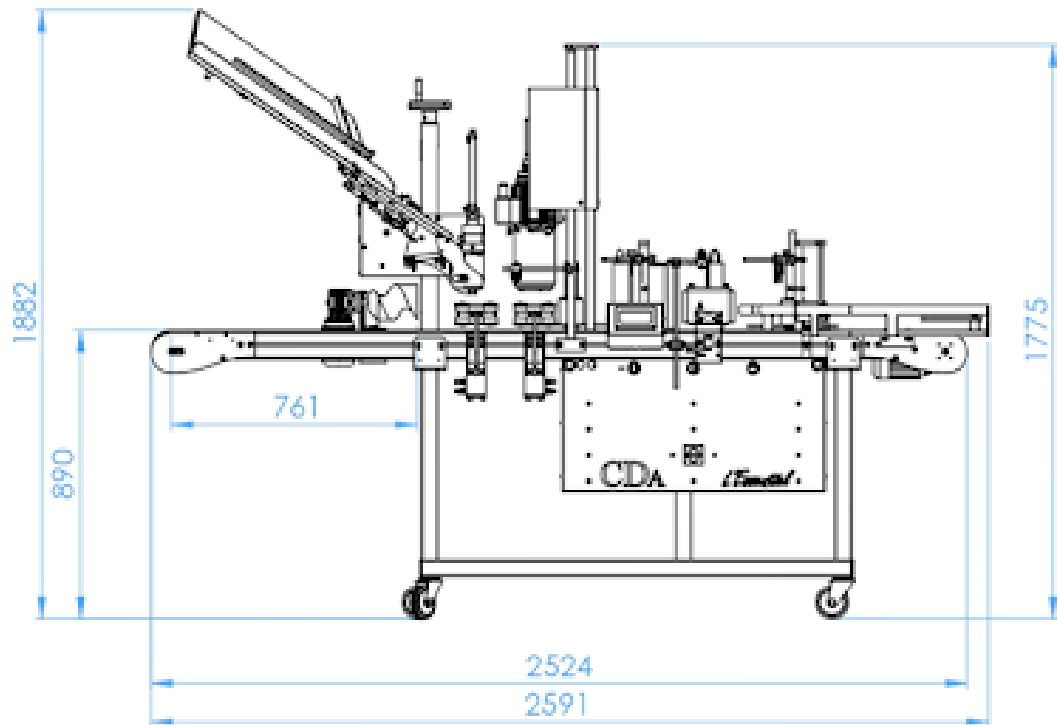

Photos, cadences et descriptions sont données à titre indicatif sans valeur contractuelle.