



CHABOT DELRIEU ASSOCIÉS

Ninon Konic

Máquina Etiquetadora Automática

Alcoholes - Cervecería - Industria alimentaria -
Química - Cosméticos - Detergentes - Pintura -
Farmacia

Ninon Konic

Etiquetadora automática



Descripción General

La Ninon Side, equipada con dispensadores de etiquetas para productos cónicos en paralelo, permite la aplicación de 2 etiquetas en cónicos. Hasta 60 productos/ minuto.

Máquina equipada

Transportador motorizado

- ▶ Perfilado en aluminio anodizado, creado por CDA, con cadena transportadora de platillos en resina acetálica de 82.5 mm de ancho. Si los productos por etiquetar lo requieren puede ser doble.
- ▶ Guías laterales en acero inoxidable de Ø 12 mm; regulables en ancho para permitir el paso de productos de hasta 110 mm de diámetro en un transportador simple - hasta 220 mm en un transportador doble
- ▶ El conjunto transportador motorizado viene montado en un chasis de acero inoxidable, vestido de laterales de color azul, en el cual se encuentra el cuadro eléctrico. Está montado en cuatro soportes con ruedas o con pies ajustables en altura
- ▶ Según el tipo de producto por etiquetar, un sistema de selección - por simple o doble cilindro neumático - está instalado en entrada del transportador para cadenciar los productos.

Según configuración deseada:

- ▶ Una mesa de recolección cuadrada está instalada al fin del transportador
- ▶ Una mesa de recolección rotativa está instalada al fin del transportador
- ▶ Un sistema de transferencia de productos está montado al fin del transportador



Etiquetado

- ▶ Una estación de etiquetado para aplicar etiquetas en envases plásticos tronco cónicos y equipada con:
 - ▶ Un cabezal dispensador de etiquetas montado en una rotula para ajustar el ángulo de salida de etiqueta con la conicidad de los envases.
 - ▶ El sistema que pone el envase en rotación y aplica la etiqueta especialmente adaptado a la conicidad del envase
 - ▶ Un sensor de detección para posicionar las etiquetas conforme al asa del envase (si tiene uno)
- ▶ Avance de la banda de etiquetas por motores asíncronos pilotados por variadores de frecuencia
- ▶ Los cabezales dispensadores de etiquetas están montados en columnas motorizadas para el ajuste de la altura de etiquetado.
- ▶ Regulación de la altura de etiquetado mediante la pantalla táctil
- ▶ Altura de etiqueta de 8 a 300 mm
- ▶ Ajuste y memorización del posicionado de etiquetas por medio de la pantalla táctil
- ▶ Velocidad de salida de etiqueta: 13.4 metros por minuto

Pantalla táctil

- ▶ Zona de validaciones
- ▶ Zona de navegación en el menú
- ▶ Contador de botellas
- ▶ Ajuste del posicionado de etiquetas
- ▶ Regulación de las cadencias y de los tiempos
- ▶ Memorización de los posicionados de etiquetas (50 memorias)
- ▶ Ajuste de las alturas de etiquetado
- ▶ Detección de fallos y auto diagnóstico

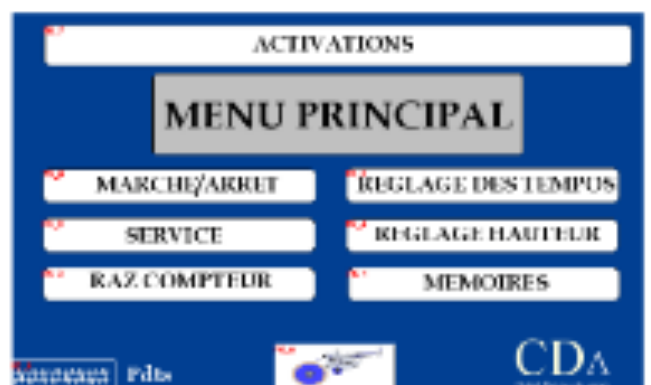

Opciones

- ▶ Fotocélula de detección para posicionar una etiqueta adicional en productos ya etiquetados
- ▶ Cámara de visión para detectar un diseño o una forma
- ▶ Extensión de transportador
- ▶ Marcado de etiquetas por ink-jet
- ▶ Sensor para la detección de etiquetas transparentes
- ▶ Etiqueta y contra etiqueta desde la misma bobina
- ▶ Soporte de bobinas de etiquetas montado en casquillos con brazo de frenado para bobinas pesadas.
- ▶ Sistema de alarma por focos luminosos
- ▶ Detección de fin de bobina de etiquetas
- ▶ Detección de ausencia de etiqueta en el producto

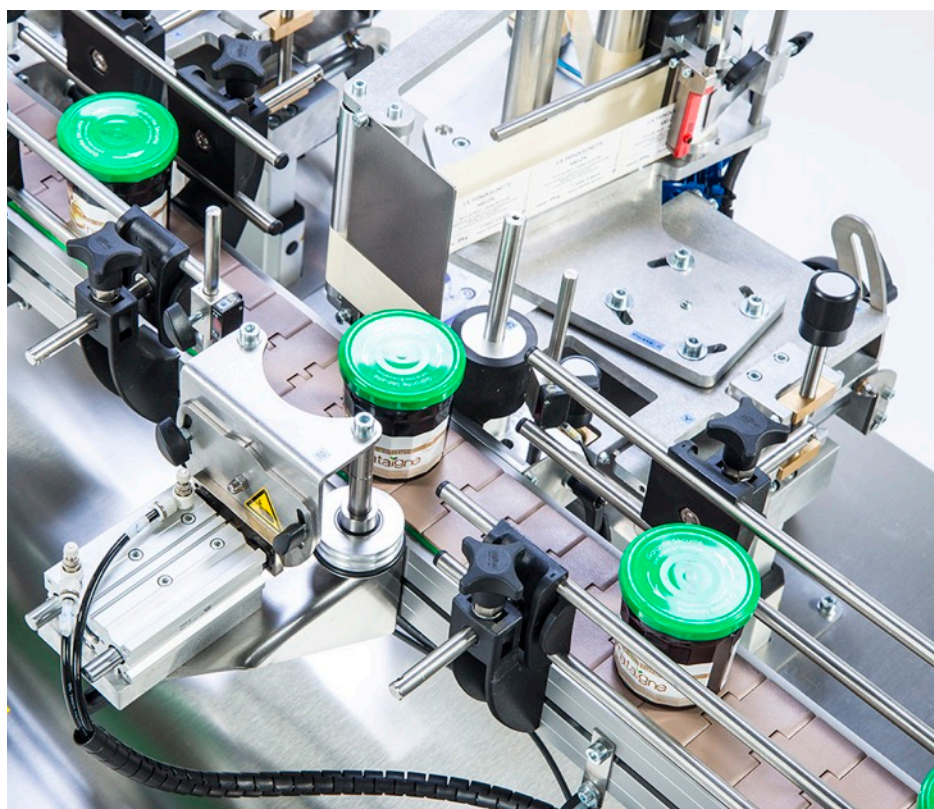

Características Técnicas

| | |
|-------------------------------------|---|
| Cadencia | Según dimensiones producto - salida etiqueta 13,4 m/min |
| Peso Aproximativo en kgs | 200 kgs |
| Ancho máquina | 1422 mm |
| Alto máquina | 1300 mm |
| Largo máquina | 2524 mm |
| Alto Transportador | 925 mm |
| Mando | Por pantalla táctil |
| Suministro eléctrico | 380 V ~ 50 Hz 16A 3 Phases + Neutre + Tierra 16A 220 V ~ 50 Hz 16A |
| Potencia consumida | 2kw |
| Consumo en aire | 12 m3 / hora máx. en 6 bar - Aire seco non lubricado |
| Temperatura ideal de funcionamiento | Entre 10°C y 30°C |

Plan Ninon Konic:

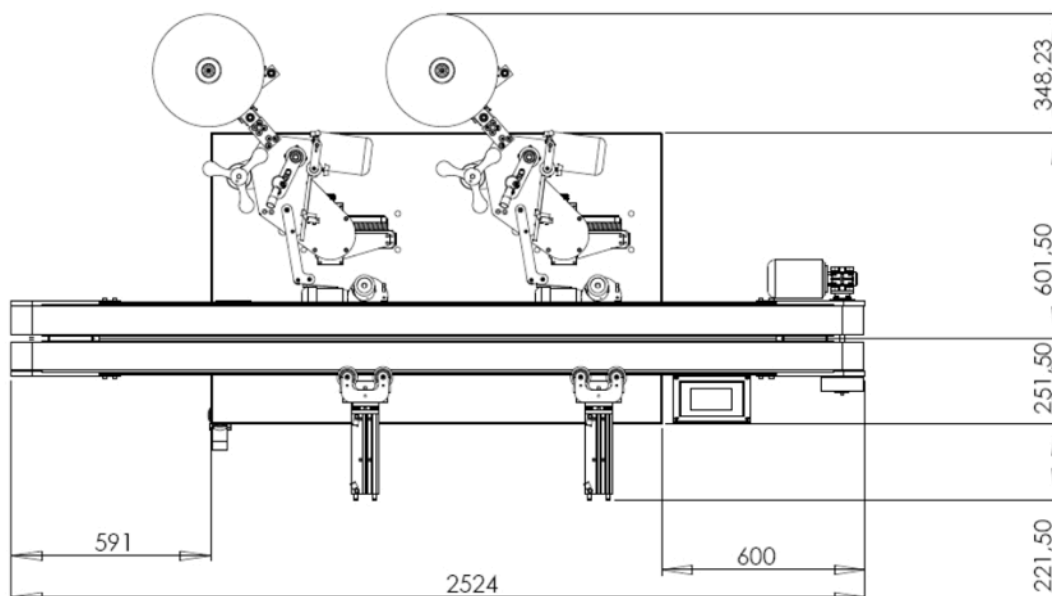

Formato de la bobina de etiquetas

A - Diámetro interior: 75 mm

B - Diámetro exterior max. : 260 mm

C - Alto max. banda : 160 mm

D - Intervalo entre etiquetas : 3-5 mm

▶ Sentido salida : Exterior Izquierda

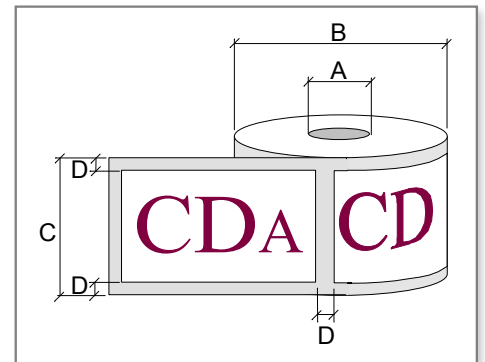

Calidad mínima de la banda: 90g

Nota: Las bobinas se tienen que conservar en un lugar seco entre 15°C y 18°C.

Máquina entregada con conformidad CE.

Documentos no contractuales.



CHABOT DELRIEU ASSOCIÉS