

Essentiel

Etiquetadora adhesiva automática - hasta 2 etiquetas en botellas.

Adecuada para botellas de vino y productos cilíndricos



Essentiel es una etiquetadora automática equipada con :

- Un chasis totalmente de acero inoxidable.
- Un transportador motorizado (cadena de 82,6 mm de largo).
- Una centradora automática multiformato (media botella/botella/magnum) para el tapado.
- Un puesto de etiquetado adaptado a los productos cilíndricos. La altura a la que se aplican las etiquetas se ajusta manualmente, modificando la altura de la plataforma de etiquetado.
- Un mandril de $\varnothing 76$ mm (estándar) en el que se coloca el rollo de etiquetas. El rollo de etiquetas está diseñado para enrollarse en la parte exterior izquierda.
- Una célula de detección de producto para activar la aplicación de etiquetas.
- Un cilindro sensible a la presión para etiquetar productos con diámetros comprendidos entre 60 y 150 mm (estándar).
- Una mesa rectangular a la salida de la máquina (capacidad : hasta 24 botellas, según el formato).
- Una pantalla táctil para controlar y ajustar la máquina, además de un contador de productos.

Opciones disponibles

- Tornillo de selección multiformato para la cadencia.
- Un dispensador de cápsulas (ajuste manual de la altura).
- Una engarzadora de tapones (con rodillos o campana térmica).
- Un puesto de colocación de contraetiqueta adaptado a los productos cilíndricos. La altura y el ajuste son idénticos a los del puesto de aplicación de etiquetas.
- Un programa de etiquetado de etiquetas y contraetiquetas en el mismo rollo.
- El o los puestos de aplicación de etiquetas pueden elevarse. Esta opción le permite aumentar la altura de la bobina desde 190 mm hasta 290 mm.
- Un marcador/codificador para aplicar un DLC, un código de barras, etc...
- Una célula de registro para orientar la etiqueta en una muesca.
- Una célula de ultrasonidos para etiquetas transparentes.
- Una célula de registro de etiquetas.

Esta máquina es actualizable: las opciones anteriores pueden añadirse in situ con la intervención de un técnico.

Límites de la Essentiel

- Botellas cónicas.
- Botellas con un diámetro superior a 115 mm de altura y un diámetro mínimo de Ø40.

Características técnicas Essentiel

PESO APROXIMATIVO (KG)	120 kg (dependiendo de la opción)
MEDIDAS (CON CHASIS)	2591 mm de largo (dependiendo de las opciones) 1882 mm de altura (dependiendo de las opciones) 778 mm de profundidad (dependiendo de las opciones)
POTENCIA CONSUMIDA	1 kW (dependiendo de las opciones)
ALIMENTACIÓN ELÉCTRICA	380 V 5 cables (3P + T + N) Ou 380 V 4 cables (3P+T) + 220 V (A especificar en el pedido)
ALIMENTACIÓN NEUMÁTICA	6 bares constantes - Aire seco no lubricado (Ø manguera Int/Ext = 8/10 mm)
CONTROL	por pantalla táctil
TEMPERATURA IDEAL DE FUNCIONAMIENTO	entre 10°C y 30°C

Tenga en cuenta que esta máquina requiere una alimentación eléctrica y neumática.

Foco técnico nº1

DIRECCIÓN DE BOBINADO: EXTERIOR IZQUIERDA

La máquina está diseñada para aceptar rollos de etiquetas con dirección de enrollado hacia la izquierda. Además, las dimensiones del rollo deben ser las siguientes:

- a: diámetro interior = 75mm
- b: diámetro exterior máx. = 260mm
- c: altura máx. bobinas (según el nivel de colocación) = 190mm (opción de 290 mm)
- d: intervalo entre etiquetas = 3-5mm

Calidad mínima de la banda utilizada: 90 g

Nota : las bobinas de etiquetas deben mantenerse en un lugar seco entre 15°C y 18°C.

No dude en ponerse en contacto con su representante comercial o con su imprenta. Podemos encontrar soluciones caso por caso.

Foco técnico nº2

CENTRADOR AUTOMÁTICO MULTIFORMATO

El dispositivo de centralización automática se utiliza para centrar los productos colocados en el transportador. De este modo, el producto puede mantenerse en su sitio durante una operación determinada (por ejemplo, revestido por un dispensador de tapones o una estación de engarzado). El dispositivo de centralización está integrado en el transportador y se adapta perfectamente a los distintos formatos de botellas de vino (no requiere ajustes ni cambios de herramientas).

Foco técnico nº3

PANTALLA TÁCTIL

La pantalla táctil en color permite ajustar fácilmente varios parámetros como:

- Activar estaciones y opciones.
- Regulación de la cadencia (salida de etiquetas, espaciado).
- Velocidad de tecleado (si tornillo de selección opcional).
- Contador de producción diario.

Foco técnico nº4

TORNILLO DE SELECCIÓN MULTI-FORMATO (opcional)

El tornillo de selección sirve para crear una cadencia regular entre los productos a etiquetar. Decimos que «cadencia» los productos (ahorro de tiempo considerable).

Foco técnico nº5

DISTRIBUIDOR DE CÁPSULAS (opcional)

El dispensador de cápsulas es un sistema para depositar automáticamente cápsulas sueltas en cuellos de botella a partir de palos de cápsulas. La altura del dispensador se ajusta manualmente (mediante un volante).

Las dimensiones de la bandeja son 500 x 430 mm (capacidad máxima 800 cápsulas). Este dispensador puede manipular cápsulas con un diámetro de 30 mm y una longitud de entre 30 y 60 mm.

Las cápsulas se expulsan mediante una pistola de soplado doble, mientras que un cilindro neumático deposita la cápsula en el cuello. El cuello se centra y sujeta automáticamente mediante un dispositivo de centralización multiformato.

Foco técnico nº 6

SISTEMA DE SERVICIO (opcional)

Tanto si elige una crimpadora de rodillos (8 rodillos - 1400 rpm) como una crimpadora térmica, esta opción crimpa automáticamente los tapones que se han colocado previamente en las botellas.

La elección entre una u otra crimpadora depende de la composición de sus cápsulas: metal o plástico. Los sistemas de crimpado CDA están equipados con dispositivos de centrado y sujeción automática de las botellas. La velocidad puede ajustarse mediante la pantalla táctil. La altura de prensado puede ajustarse manualmente.

Foco técnico nº 7

CÉLULA ULTRASÓNICA (opcional)

La célula de escarda ultrasónica se utiliza en lugar de la célula de escarda estándar para detectar etiquetas transparentes en papel de cristal.

Foco técnico nº 8

CELDA DE GRABACIÓN DE ETIQUETAS (opcional)

La célula de detección de etiquetas puede detectar una etiqueta ya presente en la botella para colocar una nueva etiqueta en el lugar deseado (por ejemplo, una medalla de competición encima de la etiqueta o una contraetiqueta en otro idioma encima de la contraetiqueta estándar).

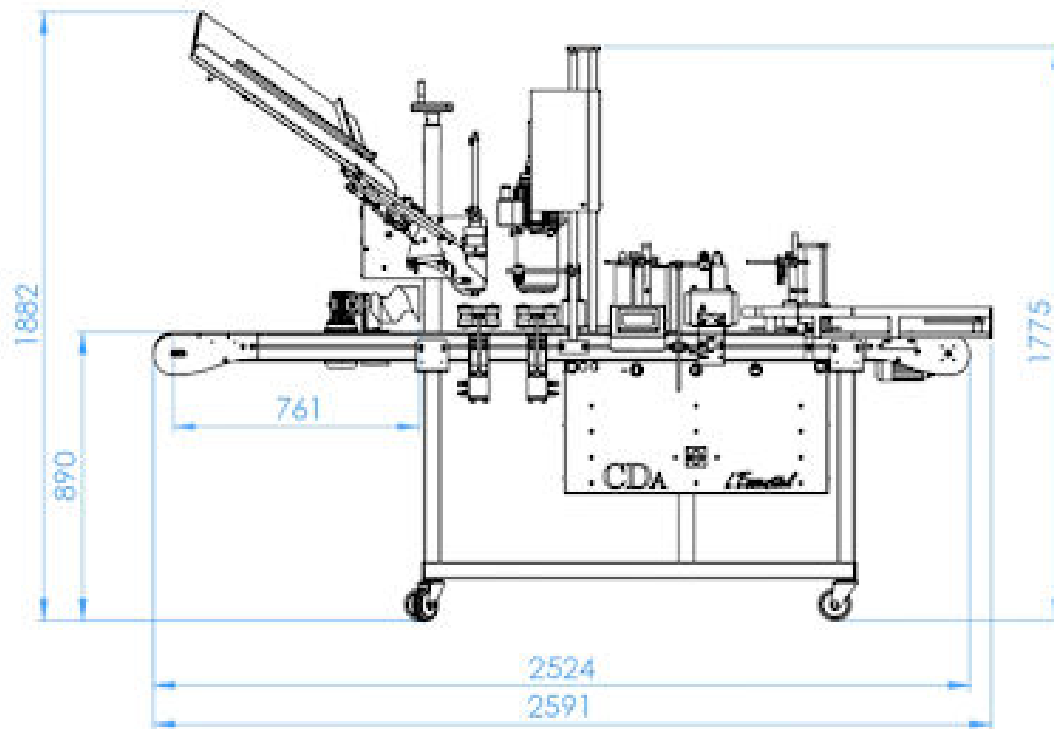

Las fotos, cadencias y descripciones se proporcionan a título indicativo sin valor contractual.